

日研 2LOCK ZMACアドバンスト ボーリングバー NIKKEN

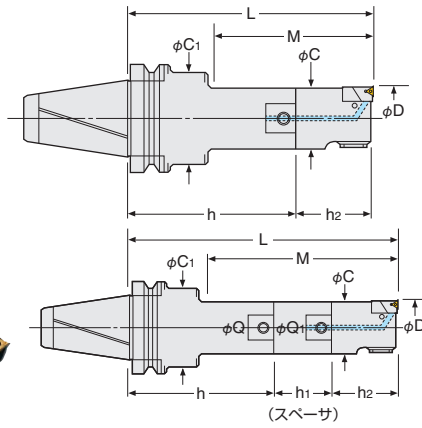

ZMAC-V
センタスルー対応



PAT.

カートリッジの
ショルダーサポートで
微小振動発生せず。
チップ寿命大幅UP。

ZMAC16-V型のみ

Code No.は タイプのもので。 タイプのCode No.は間に“R”を付加して下さい。 例) NBT40-ZMAC32 R -150V

テーパ	Code No. NBTNo.- Min.D - L	ボーリング 範囲 D	有効 ボーリング長 M	ドッキング 径Q	C	C ₁	P.109		重量(kg)
							ヘッドCode No. Q- Min.D -h2	チップNo.	
No.40	NBT40-ZMAC 16-125V, 135V	15.9~20.2	38, 48	12	15	24	12-ZMAC16-45V, 55V	3MP-C,B	1.9, 1.9
	-ZMAC 20-120V, 135V, 150V	19.8~25.2	45, 67, 75	9	19	30	9-ZMAC20-40V		1.9, 1.9, 2.0
	-ZMAC 25-120V, 150V, 165V	24.8~32.2	52, 90, 97	12	24	35	12-ZMAC25-40V		2.0, 2.1, 2.1
	-ZMAC 32-150V, 180V, 195V	31.8~42.2	77, 110, 122	16	31	42	16-ZMAC32-55V	4MP-C,B	2.5, 2.7, 2.7
	-ZMAC 42-150V, 180V, 210V	41.8~55.2	97, 130, 157	20	40	50	20-ZMAC42-70V		3.0, 3.2, 3.5
	-ZMAC 55-165V, 210V, 225V	54.8~70.2	135, 180, 195	26	53		26-ZMAC55-70V	6MP-C,B	3.9, 4.6, 4.6
	-ZMAC 70-165V, 180V, 225V	69.8~85.2	165, 180, 225	34	67	64	34-ZMAC70-70V		5.4, 5.8, 6.8
	-ZMAC 85-195V	84.8~100.2	195	42	83	62	42-ZMAC85-100V		9.0
No.50	NBT50-ZMAC 16-140V, 150V	15.9~20.2	38, 48	12	15	24	12-ZMAC16-45V, 55V	3MP-C,B	4.7, 4.7
	-ZMAC 20-150V, 165V, 180V	19.8~25.2	45, 67, 75	9	19	40	9-ZMAC20-40V		4.8, 4.8, 4.9
	-ZMAC 25-135V, 165V, 180V	24.8~32.2	52, 90, 97	12	24	44	12-ZMAC25-40V		4.8, 4.8, 4.9
	-ZMAC 32-180V, 210V, 225V	31.8~42.2	77, 110, 122	16	31	50	16-ZMAC32-55V	4MP-C,B	5.5, 5.6, 5.7
	-ZMAC 42-180V, 195V, 225V, 240V	41.8~55.2	97, 130, 142, 157	20	40	60	20-ZMAC42-70V		6.0, 6.0, 6.4, 6.5
	-ZMAC 55-210V, 240V, 270V	54.8~70.2	117, 182, 177	26	53	65	26-ZMAC55-70V	6MP-C,B	7.5, 7.6, 8.1
	-ZMAC 70-240V, 270V, 300V	69.8~85.2	190, 220, 250	34	67	80	34-ZMAC70-70V		10.0, 10.6, 11.5
	-ZMAC 85-225V, 290V, 315V	84.8~100.2	182, 247, 272	42	83	83	42-ZMAC85-100V		12.5, 15.0, 16.0
	-ZMAC100-225V, 290V	99.5~140.5	225, 290				42-ZMAC100-100V		13.8, 16.5
-ZMAC140-225V, 290V	139.5~180.5	42-ZMAC140-100V		14.6, 17.3					

★最小読取単位(直径): ZMAC 32-V以上: φ0.01mm ZMAC 25-V以下: φ0.02mm (ZMAC25-V以上は副尺φ0.005mm付きです。)

★付属チップはC(コーティング)です。P.109 同一インサートで鋼材・ステンレス・いものが快適切削。切削条件はP.107
いもの高速切削、焼入鋼切削はB(CBN)をおすすめします。

★シャンクは P.189。スペーサは P.90を、ヘッドは P.75を参照下さい。

★標準でセンタスルー仕様です。

★標準よりL寸法が長い場合、有効ボーリング長Mをご指定下さい。

★NBT50-ZMAC100-V / -ZMAC140-VはL寸法の長いものもあります。
例) NBT50-ZMAC100-325V, 375V, 425V, 475V
NBT50-ZMAC140-325V, 375V, 425V, 475V

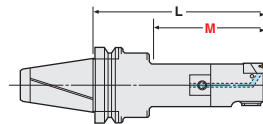

全シリーズ
センタスルー対応

■高速切削 ZMAC α-V P.76

焼入軽合金ヘッド
高周波ビビリを完全防止
MAX12,000r/min



■複合ボーリングZMAC-V P.82, P.95

特殊仕様は別途ご相談下さい。



写真はNC5シャンクです。

高速回転用ZMAC α-Vヘッド付の場合、コードNo.に“AAV”を付加して下さい。P.72
コードNo.は 例) NBT40-ZMAC42-150AAV