

# 日研 バランスカット大径用ボーリングバー



荒加工

- 微調整ねじ付
- 加工径φ130~φ580mm



RAC

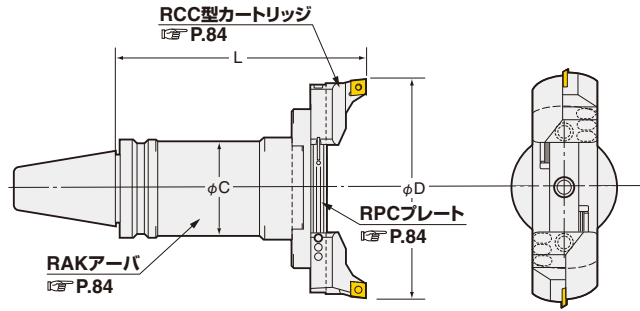

加工径:φ130~580mm

テーパ	Code.No	D		L	C	RAKアーバ Code No.	RPC プレートNo.	RCC型 カートリッジNo.	重量 (Kg)	
		MIN.	MAX.							
No.40	BT40-RAC130-205	130	180	205	61	BT40-RAK-130A	RPC-130		7.0	
	-RAC180-205	180	230						8.0	
No.50	BT50-RAC130-185	130	180	185	90	BT50-RAK-110A	RPC-130	鉄・いもの 重切削用 RCC-130 2ヶ インサートチップ CN08	9.8	
	-235			235					-160A	12.5
	-285			285					-210A	15.2
	-335			335					-260A	17.9
	-385			385					-310A	20.6
	-435			435					-360A	23.3
	-485			485					-410A	26.0
	-RAC180-185			180					230	185
	-235	235	-160A			13.1				
	-285	285	-210A			15.8				
	-335	335	-260A			18.5				
	-385	385	-310A			21.2				
	-435	435	-360A			23.9				
	-485	485	-410A			26.6				
	-RAC230-185	230	280			185	-RAK-110A			RPC-230
	-235			235		-160A			13.8	
	-285			285		-210A			16.5	
	-335			335		-260A			19.2	
	-385			385		-310A			21.9	
	-435			435		-360A			24.6	
	-485			485		-410A			27.3	
	-RAC280-185			280		330			185	
	-235	235	-160A				14.4			
	-285	285	-210A				17.1			
	-335	335	-260A				19.8			
	-385	385	-310A				22.5			
	-435	435	-360A				25.2			
	-485	485	-410A				27.9			
-RAC330-210	330	380	210		BT50-RAK330-125		RPC-330	18.5		
-RAC380-210			210	-380		19.3				
-RAC430-210			210	-430		20.2				
-RAC480-210			210	-480		21.0				
-RAC530-210			210	-530		21.9				

- ★上記コードNo.は、鉄いもの重切削用のRCC-130カートリッジ付で付属チップはCN08です。 切削条件はP.119
- 鋼、ステンレス、いもの用(E)、アルミ・非鉄用(A)、貫通穴・重板用(K)もあります。コードNo.の末尾に"E", "A", "K"を付加して下さい。
- 例) BT50-RAC130-185E (P.84)
- ★アーバ(RAK)及びプレート(RPC)はP.84を参照ください。
- ★出荷時にはアーバ、プレート、カートリッジは別梱包です。
- ★ツールマガジン内で干渉する場合がありますので、機械機種名をご連絡ください。
- ★刃先の位相はドライブキーと同位相(0°)が標準です。お客様にて90°に変更可能です。
- 異なる場合は末尾にθを指定して下さい。 例) BT50-RAC180-235-30°
- ★センタスルー仕様の場合、コードNo.はBT50-RAC130-185-Cとなります。
- ★2段バランスカットボーリングバーのコードNo.は、末尾に(O.3)をつけて下さい。
- 例) BT50-RAC130-185E(O.3)

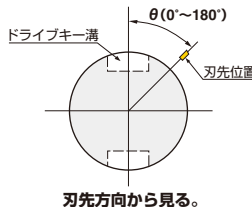

写真はセンタスルー仕様です。