

日研 CNC260, 302, 321, 401

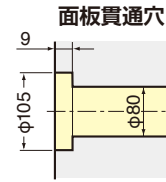

外観寸法は、取付けるサーボモータにより異なります。ここではFANUCモータ付のものを表示しています。各種モータ付のCADデータ 2D (DXF)、3D (PARASOLID) を用意しております。

CNC260, CNCZ260

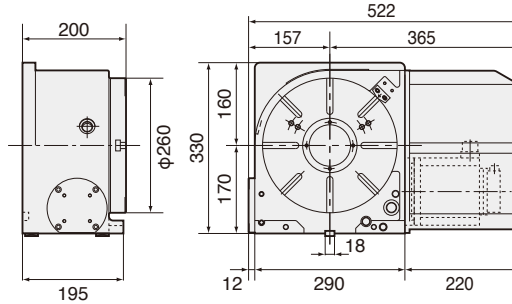

空圧クランプの場合、標準仕様としてモータカバー内はエアパージされています。

CNC302, CNCZ302

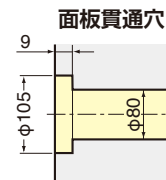
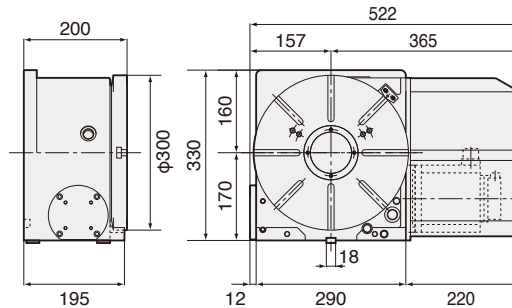

空圧クランプの場合、標準仕様としてモータカバー内はエアパージされています。

CNC321, CNCZ321

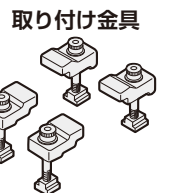
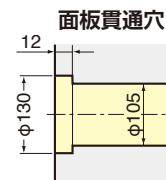
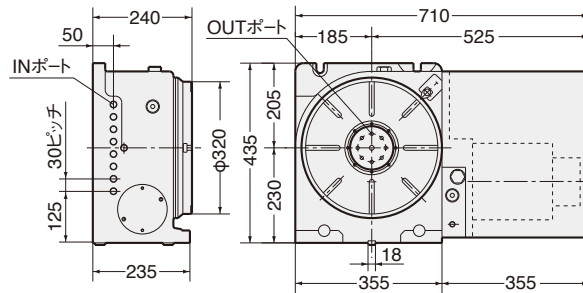

CNC401, CNCZ401

写真はロータリジョイント付き(特別付属品)

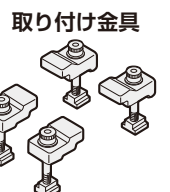
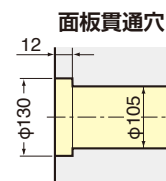
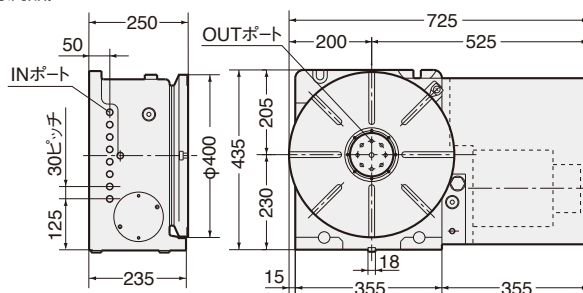
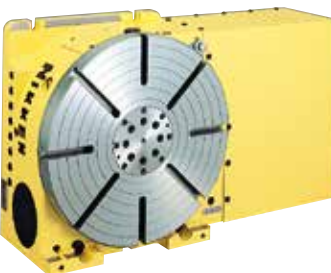

CNC

NCT

NSV

NST

SAX

DD

専用機

サーボモータ

M信号

ACC

O/P

TEC

NET