

# 日研 CNC501, 601, 803, 1003

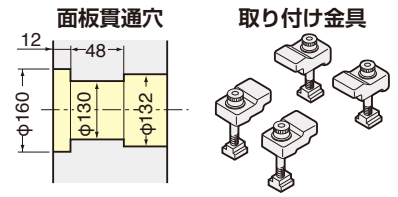

外観寸法は、取付けるサーボモータにより異なります。ここではFANUCモータ付のものを表示しています。各種モータ付のCADデータ 2D (DXF)、3D (PARASOLID)を用意しております。

## CNC501, CNCZ501

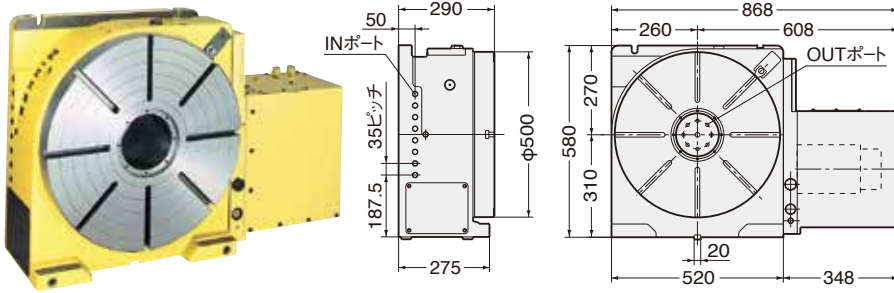

図はロータリジョイント付き(特別付属品)

## CNC601, CNCZ601

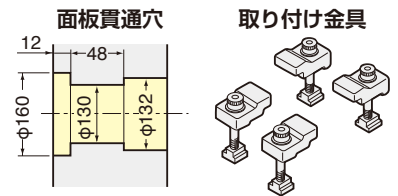
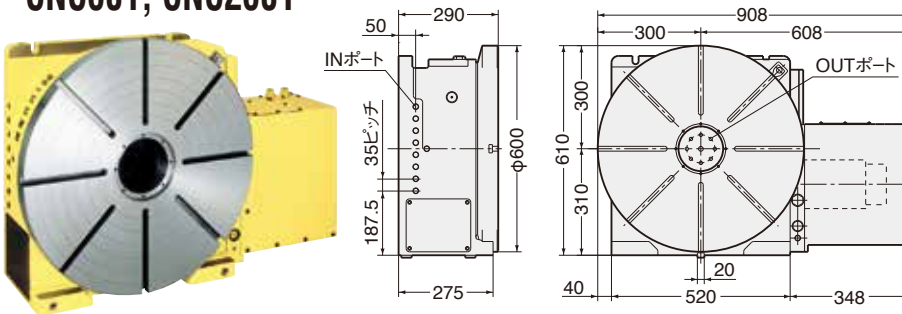

図はロータリジョイント付き(特別付属品)

## CNC803

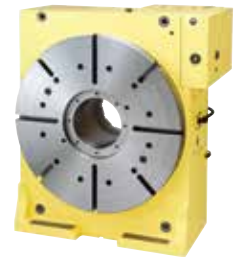
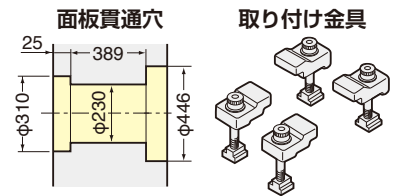
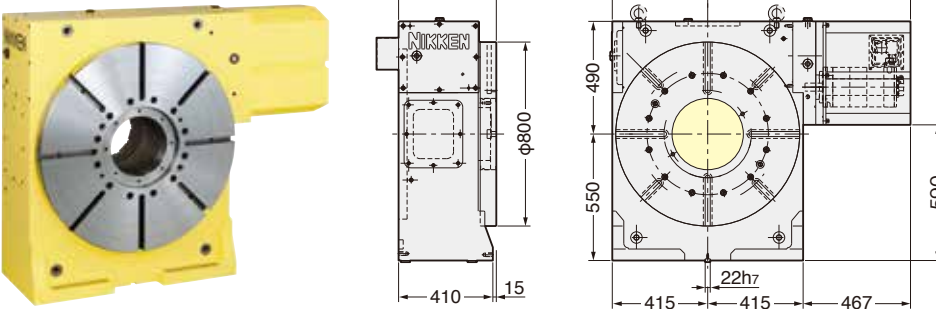

CNC803B

## CNC1003

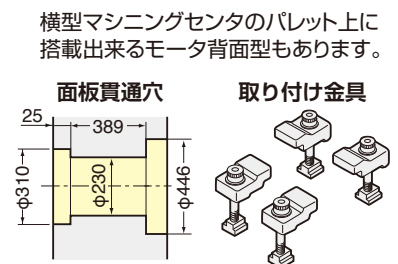
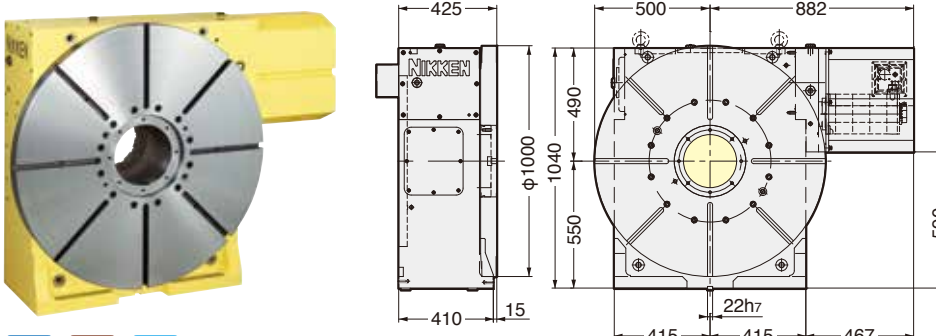

横型マシニングセンタのパレット上に搭載出来るモータ背面型もあります。

CNC  
NCT  
NSV  
NST  
SAX  
DD  
専用機  
サーボモータ  
M信号  
ACC  
O/P  
TEC  
NET