

# 日研 5AX-230, 5AX-250



外観寸法は、取付けるサーボモータにより異なります。ここではFANUCモータ付のものを表示しています。各種モータ付のCADデータ 2D (DXF)、3D (PARASOLID) を用意しております。

## 5AX-230



写真はセンタノケット付 (特別付属品)

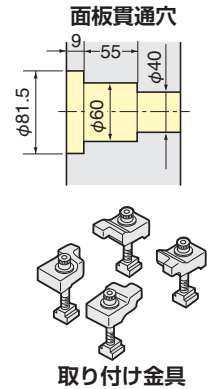
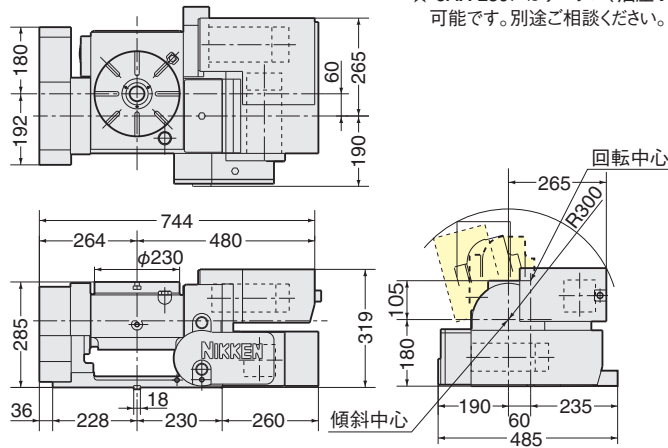

★ 5AX-230にはケーブル、油圧ホースが固定式の旋回ボックス仕様も可能です。別途ご相談ください。



芯高アップ仕様の場合はセンタハイトが75mm標準より高くなります。

## 5AX-250

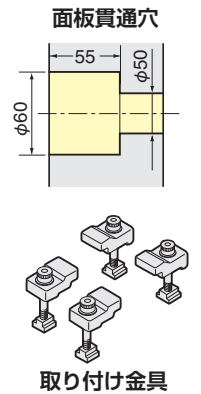
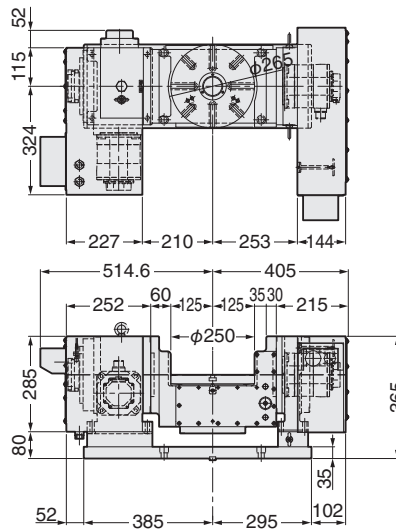
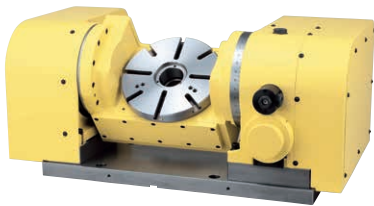

標準で予備ポートを3ポート装備しています。

5AX

### ■ 傾斜時におけるワークの干渉領域

傾斜	5AX-230	5AX-250
0°		
45°		
90°		
105°		

### ■ 横型専用機の傾斜台ベース支給の例



傾斜台ベース