

日研 5AX-350, 5AX-550

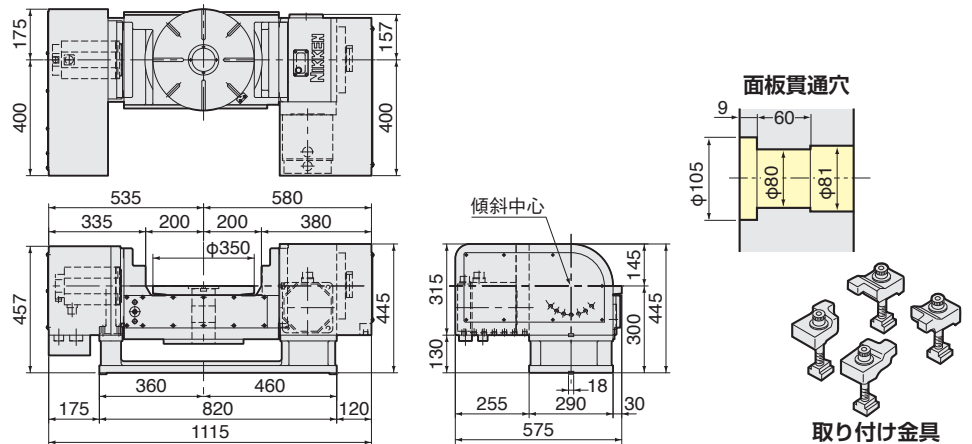

外観寸法は、取付けサーボモータにより異なります。ここではFANUCモータ付のものを表示しています。各種モータ付のCADデータ 2D (DXF)、3D (PARASOLID) を用意しております。

5AX-350



標準で予備ポートを6ポート装備しています。



5AX-550

強力ダブルブレーキシステム。傾斜軸の両端に強力ブレーキを内蔵しています。



写真はセンタソケット付(特別付属品)

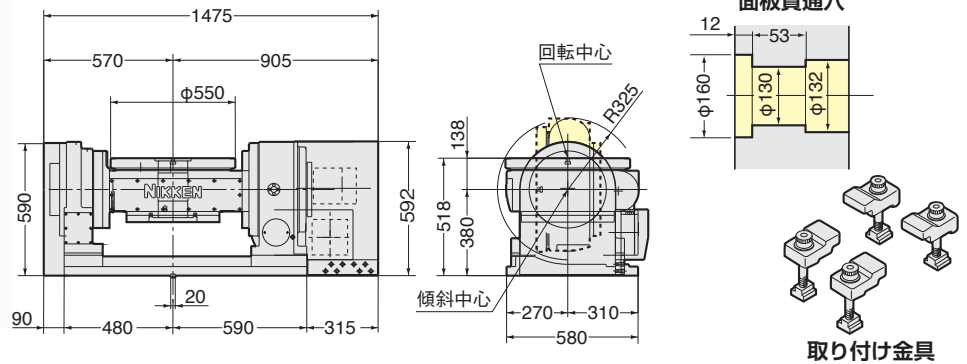

標準で予備ポートを4ポート装備しています。



5AX

傾斜時におけるワークの干渉領域

傾斜	5AX-350	5AX-550
0° ∩ 45°		
0° ∩ 90°		
0° ∩ 105°		

日研5AX- テーブルは、M/Cに組み込まれ、完全な5軸制御のM/Cの一部として、特殊なアプリケーション向けに数多く採用されています。

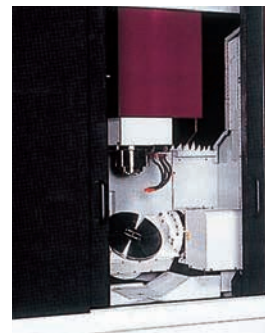

金型加工用M/Cの5軸テーブルとしての採用



特殊グラインディングセンタの5軸テーブルとしての採用



ボールバー方式



R-TEST方式

5軸制御の運動精度の測定 ISO10791-6