

# 日研 エアドライブアンギュラヘッド

**NIKKEN**



HSK40A-IC300



BT40-IC300

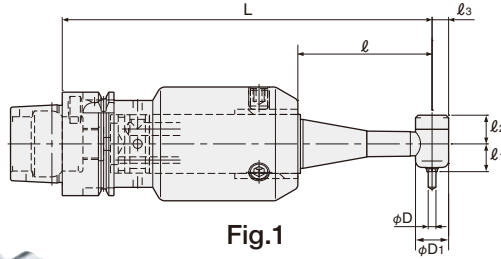

Fig.1

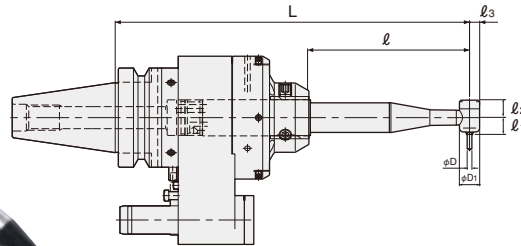

Fig.2

- 航空機部品・アルミニウム等の小径ドリル加工に!
- 主軸割り出し機能で曲面への面直加工が可能!
- オフライン工程をオンライン工程に! 工程およびヒューマンエラーの削減
- エアモーター駆動で主軸回転不要
- 把握径 :  $\phi 1.6 / \phi 2.35 / \phi 3.0 / \phi 3.175$   $\phi 3.0$ 用コレット付属
- 交換式90°アングルアタッチメントはIC-300(付属)

テーパ	Code No. -L	D	D <sub>1</sub>	l	l <sub>1</sub>	l <sub>2</sub>	l <sub>3</sub>	min <sup>-1</sup>	出力 (W)	重量 (kg)	コレット	Fig.	(株)牧野フライス製作所 適合機種
HSK40A	HSK40A-IC300-143A	1.6~3.175	12.8	51.9	10.7	11.1	6.4	22,500/0.4MPa	57	1.0	CHC-□ (内径)	1	N2
BT40	BT40-IC300-225A			102									a51nx
HSK63A	HSK63A-IC300-240A			108									MAG1
HSK80F/LPM	HSK80F/LPM-IC300-240A			108									MAG1

★BT40, HSK63A, HSK80F/LPM 型はストッパブロックが必要です。 ★ストッパブロックは別売りです。機械メカ及び機種名をご連絡下さい。  
 ★機械側準備機能として、センタースルーオイルミストと主軸割り出しが必要です。 ★上記準備機能を工機メーカーに準備していただく必要があります。  
 ★他の機種は別途相談いたします。

# 日研 直付フランジ型アンギュラヘッド

**NIKKEN**

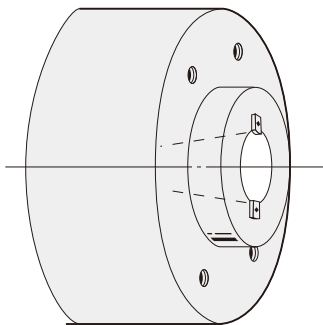

スピンドル

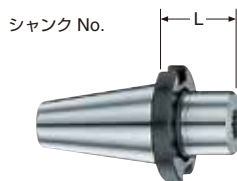

直付フランジ型  
シャック

Code. No.  
NT 50 - F 235 - 14

シャック No.  $\phi D$  L



フランジ

Code. No.  
F 235 - AHM

$\phi D$  フランジの略号 ●モジュラー型アンギュラヘッドの略号



モジュラーヘッド

☞ P.144を参照下さい。

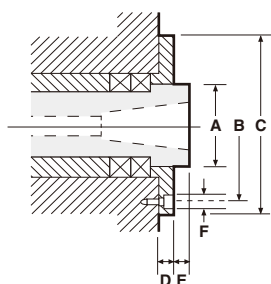
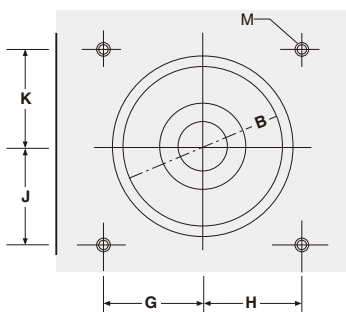

フランジ一体型アンギュラヘッド、  
両頭型アンギュラヘッド、高速回転  
用アンギュラヘッドも多数実績が  
あります。  
別途ご相談下さい。



写真はNC5シャックです。

★ご注文の際は上図A,B,C,D,E,F,G,H,J,K,M及びワーク形状をご連絡下さい。

BT

HSK