

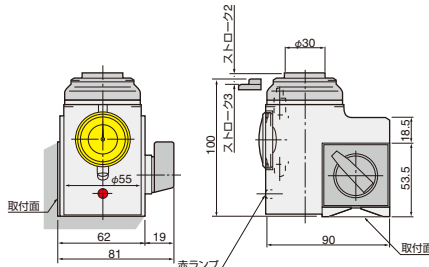

刃先を痛めることなく
加工物の基準位置を敏速に、
高精度に測定します。

- 高精度検出
基準面から刃先までの寸法が簡単に、しかも高精度に行えます。
- 強力硬質マグネット付き
強力マグネット(吸着力 700N)ですから、立/横マシニングセンタは勿論、NC旋盤、NCフライス盤に最適です。
- 切粉鉄粉が付きません。
マグネットベースはON/OFFの切り替え式です。マグネットベースの底面をいつも清浄に保てます。

HP-100



★HP-100,150共にバッテリー-LR44 (H-C)×2ヶが付属しています。

HP-150

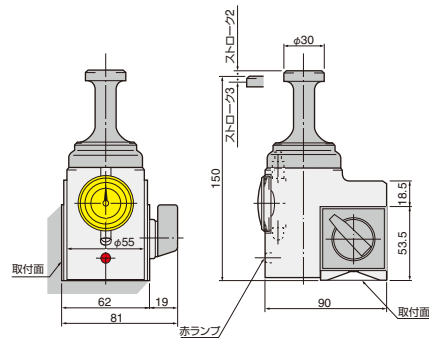

- 刃先を痛めないスムーズなクッション機構 (オーバーストローク:3mm)
- スライドヘッド部の完全防塵対策
- 近接ランプ付き
測定領域に入ったら赤ランプが点灯し、次にダイヤルゲージの長針が“0”を指した位置が、基準面から100mm又は150mmです。

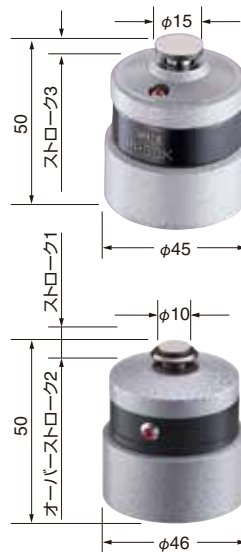

HP-50K 通電式ハイトプリセッタ

各種製作しております。
別途ご相談下さい。

HP-50X 内部接点式ハイトプリセッタ

- ・内部接点方式(1mmストロークでLED ON)
- ・φ0.2ドリルも使用出来ます。(送り5mm/min以下で測定)
- ・内部接点方式ですので、通電式のハイトプリセッタが使えない非通電の機械やワークでも使用できます。

■0 (ゼロ) 点調整方法

マスタープレートが無くなりました。スライドヘッドを手で下方に押し密着した位置にて、ダイヤルゲージの長針を“0”に合わせて下さい。この時、短針は“-3”を指しています。

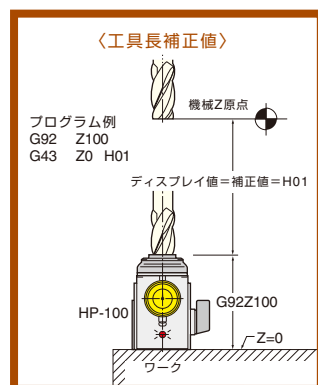

横型M/Cでの使用例



NC旋盤での使用例



ボーリングバーの微調整用としても使用できます。