

日研 スリーアングルクランパー NEW

NIKKEN

交換アダプタ

適応するアダプタを
下表より選んで下さい。

クランプリング

ツールクランパ
メインボディ

*クランプリングの回転方向は
クランパの回転位置と刃物、
又はプルスタッドの干渉に
ご注意ください。
底上げ用の別売スパーサも
あります。

HSKクーラントパイプ取付け等

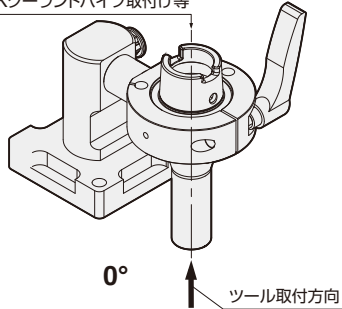

0°

ツール取付方向

ツールレンチ
刃物交換位置

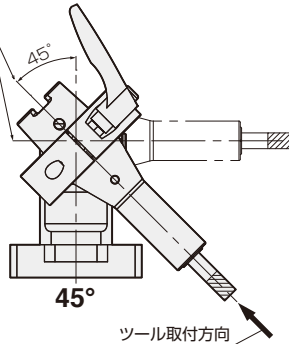

45°

ツール取付方向

ミニミニチャック締付け
ギア用Tレンチ専用穴

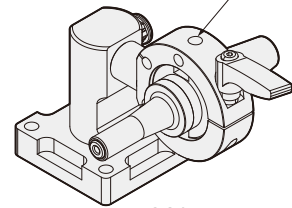

90°

クランパー Code No.	BT40	BT50	IT40	CAT40	NC5-63	NC5-100	HSK63	HSK100	C6
TACL-B40H63	○	—	—	—	○	—	○	—	○
TACL-B50H100	—	○	—	—	—	○	—	○	—
TACL-ICAT40	—	—	○	○	—	—	—	—	—

交換アダプター一覧

TACL-B40H63 適応クランパー	適応シャンク
9TACL63D-B30N46	BT30 NC5-46
9TACL63D-HSK50	HSK50 C5*1
9TACL63D-HSK40	HSK40 C4
9TACL63D-HSK32	HSK32
9TACL63D-HSK25	HSK25

φ50部の長さ25.4mm以上が必要です。

ストレートシャンク用アダプタ

TACL-B40H63 適応クランパー	適応シャンク
9TACL63D-S5/8	K5/8CM
9TACL63D-S3/4	K3/4CM ST3/4
9TACL63D-S20	K20CM ST20
9TACL63D-S25	K25CM ST25
9TACL63D-S1	K1CM ST1

日研 HSK GHハンドル式ツールクランパー NIKKEN

NIKKEN

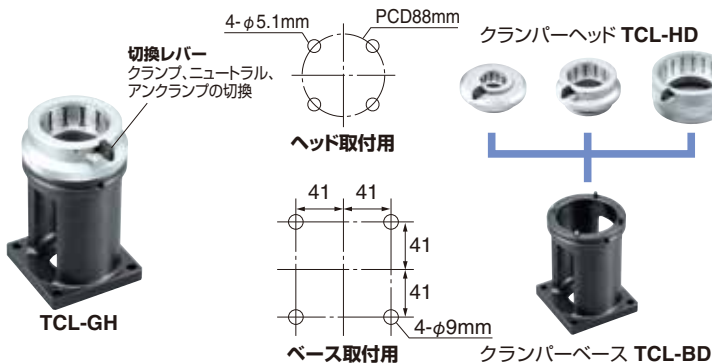

HSK E型/F型のようなドライブキー溝やU溝のないツール用のクランパーとして、TCL-GHクランパーをご使用下さい。Vフランジ径さえ同一なら異なるシャンクもクランプ出来ます。例)TCL-63GH(HSK63A, 63E, 63F, BT40, NC5-63)クランパーベースは共通で、クランパーヘッドを交換することにより各種シャンクに対応出来ます。

クランパー Code No.	ベース Code No.	ヘッド Code No.	適用シャンク
TCL- 25GH	TCL-BD	TCL- 25HD	HSK 25E
TCL- 32GH		TCL- 32HD	HSK 32E
TCL- 40GH		TCL- 40HD	HSK 40A, 40E
TCL- 46GH		TCL- 46HD	BT30, NC5-46
TCL- 50GH		TCL- 50HD	HSK 50A, 50E
TCL- 63GH		TCL- 63HD	HSK 63A, 63E, 63F, BT40, NC5-63
TCL-100GH		TCL-100HD	HSK100A, BT50, NC5-100